

MANUAL DE USUARIO - CERRADURA BLUETOOTH DIGITAL

ELVIA E1

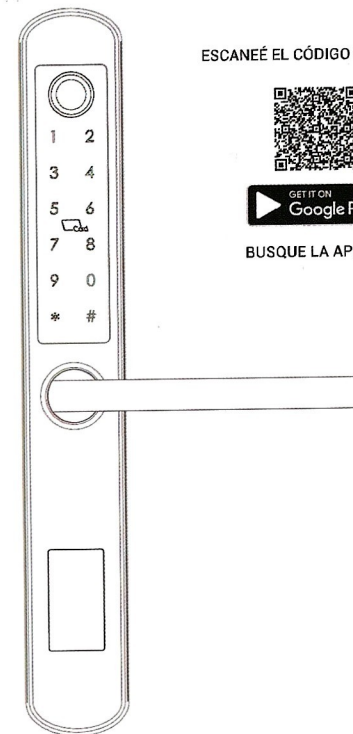

IBINTEL



ESCANEÉ EL CÓDIGO QR PARA DESCARGAR LA APP



BUSQUE LA APP CON NOMBRE TTLOCK

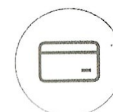

TARJETA IC

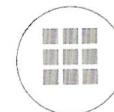

CONTRASEÑA



LLAVE



APP



HUELLA

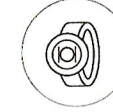

PULSERA

1 INTRODUCCIÓN AL SISTEMA

Material	Acero inoxidable, ABS, Acrílico
Colores disponibles	Nikel Satinado y Negro Nikel
Espesor de las puertas	38 - 55mm
Comunicación	Bluetooth 4.0 BLE
Soporte OS	IOS 7.0 o superior, Android 4.4 o Superior
Duración de la batería	1000 veces de bloqueo normal (12 Meses)
Adaptador de corriente	6V DC: 4 pcs baterías alcalinas
Corriente estática	45uA
Corriente dinámica	<200mA
Formas de apertura	Tarjeta IC, Contraseña, Huella, App, Pulsera, llave
Tiempo de apertura	1-1.5 segundos
Temperatura de trabajo	-20~50 Grados
Humedad de trabajo	10%~95%
Contraseña de fábrica	123456, Una vez modificado la esta contraseña será invalidada
Cilindros disponibles	35/85.45/85.50/85.60/85.70/85 Cilindro europeo
Gateway WiFi	Disponible (Opcional)
Embalaje	Caja de cartón

2 ESPECIFICACIONES DEL PRODUCTO

■ Panel frontal

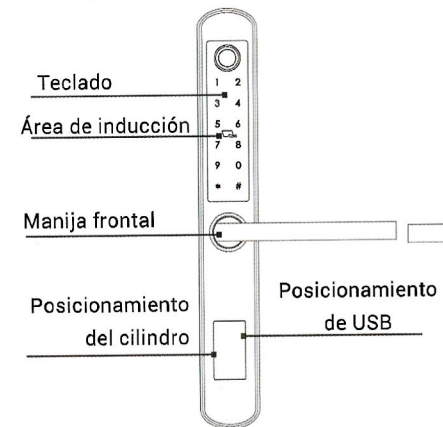

■ Panel posterior

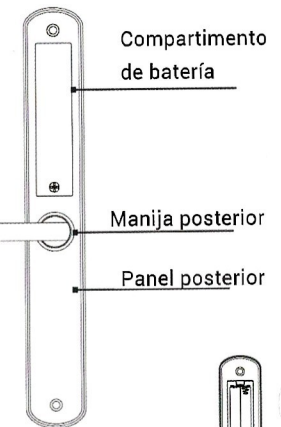

3 RESETEO A ESTADO DE FABRICA

▲ Attention

Presione por 2 segundos hasta un segundo bip hasta su modo de fabrica, La contraseña por defecto será:123456. En la modalidad de fábrica estará siempre en su estado abierta, solamente cuando se enciende la cerradura el motor reiniciará y la manija estará en modo libre.

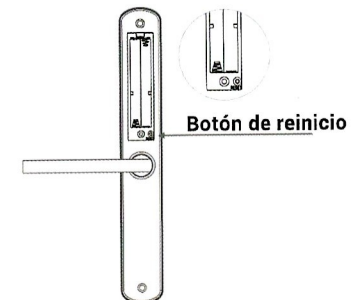

4 ACCESORIOS DE LA CERRADURA

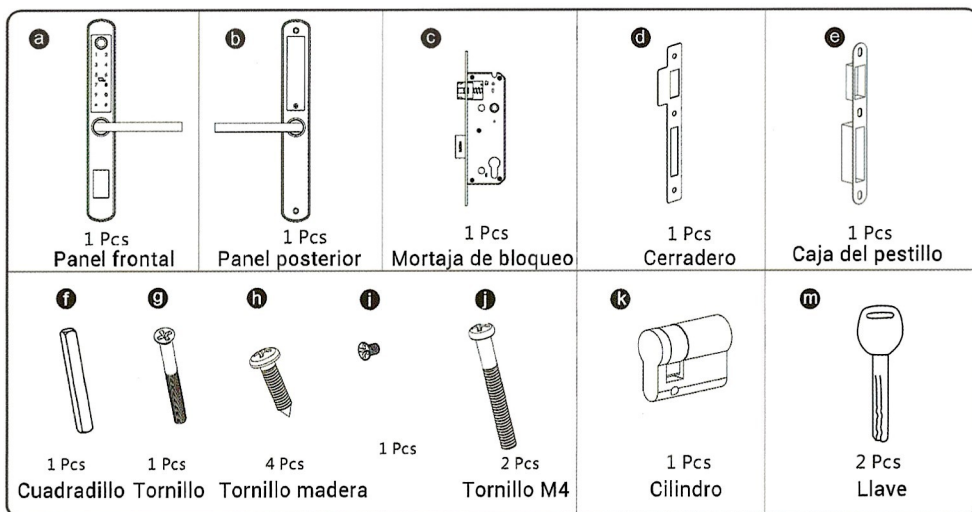

5 DESPIECE DE LA CERRADURA

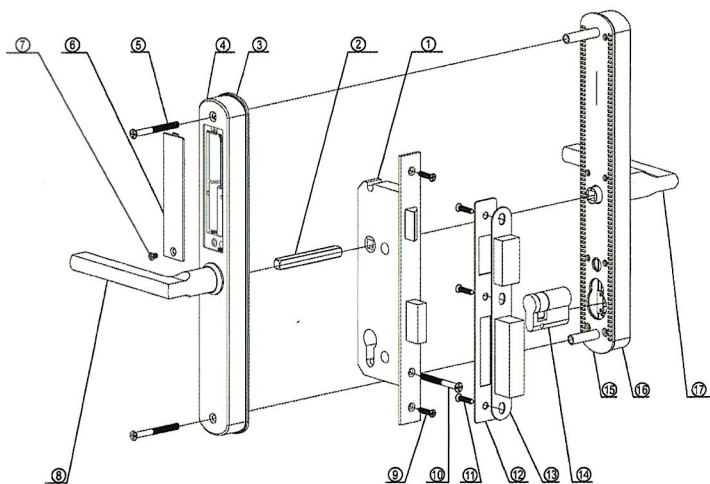

No.	Name	Quantity	No.	Name	Quantity
1	Mortaja	1	10	Tornillo del cilindro	1
2	Cuadradillo	1	11	Tornillo de cerradero	3
3	Junta de goma	1	12	Cerradero	1
4	Panel posterior	1	13	Caja de cerradero	1
5	Tornillos de ensamble	2	14	Cilindro	1
6	Cubierta de caja de batería	1	15	Caja frontal	1
7	Cubierta de batería	1	16	Panel frontal	1
8	Perilla tracera	1	17	Manija frontal	1
9	Tornillos de carátula	2			

6 FORMACIÓN Y ADVERTENCIAS DE SEGURIDAD

6.1 Introducción

Este manual de usuario lo guiará a través de las funciones y usos de nuestra cerradura inteligente bluetooth A210. Es importante que siga las instrucciones y tenga en cuenta todas las notas que aparecen a lo largo de este manual. Consulte este manual antes de intentar usar este candado. Si tiene alguna pregunta que no se responde en este manual o necesita un servicio no rutinario, llame a nuestra línea directa de atención al cliente o envíenos las preguntas frecuentes.

6.2 Advertencia de seguridad

⚠ Al leer este manual, distinga los iconos: Al leer estos iconos deben ser entendidos y obedecidos para prevenir heridas o daños que perjudiquen la cerradura

⚠ Uso general

- Este candado solo debe usarse como se describe en este manual.
- Verifique que se tengan en cuenta todas las partes de la cerradura. Si falta alguna pieza, póngase en contacto con nuestro técnico de servicio.
- En el estado predeterminado de fábrica, la cerradura está en estado siempre abierto después de instalar la cerradura (sin encendido). Significa que la manija está libre y la cerradura no se puede bloquear, debe encender la cerradura con baterías o configurar el administrador y vincular la cerradura con la APLICACIÓN y luego el estado de la cerradura cambiará a modo privado automáticamente.
- Las direcciones de la manija son reversibles, siga el capítulo 7 para cambiar la dirección si la dirección de apertura de la puerta no es la misma que la de su cerradura. Si tiene algún problema, póngase en contacto con nuestra persona de servicio.
- Hay una película protectora en el panel táctil frontal, si hay algunos rasguños en la película, retírela si es necesario.
- Utilice 4 pilas AAA. No mezcle baterías viejas y nuevas u otras baterías de Zn/Mn. Nunca inserte objetos en la cerradura que no sean baterías como se describe en este manual.
- Verifique que todas las superficies estén planas y niveladas antes de comenzar la instalación. La instalación en puertas o superficies con cualquier tipo de deformidad, como espacios o deformaciones, puede causar que la cerradura no funcione correctamente o no funcione por completo.
- Nunca aplique ningún limpiador directamente a ninguna parte de esta cerradura. Solo use agua limpia o un limpiador suave en un paño suave no abrasivo cuando limpie.
- Advertencia de posible descarga eléctrica: no permita que agua o líquidos entren en las partes eléctricas de la cerradura.
- El candado debe usarse con la aplicación TTLOCK. La cerradura funcionará sin la APLICACIÓN, pero la funcionalidad completa solo se puede lograr cuando la APLICACIÓN está en uso.

6.3 Venta y términos de servicio

- ¡Lea atentamente el manual antes de usarlo!
- Garantía electrónica limitada de 1 año Garantía mecánica y de acabado limitada de por vida
- Este producto A210 viene con una garantía limitada de 1 año para piezas electrónicas y una garantía limitada de por vida Garantía Mecánica y de Acabado contra defectos en materiales y mano de obra bajo uso normal para el usuario residencial original. Se requiere comprobante de compra y propiedad para que la garantía entre en vigencia.
- Cualquier cambio someterse a nuestra confirmación
- Cualquier error o pregunta en nuestro manual o término de ventas, no dude en contactarnos.
- Está prohibido copiar nuestro manual y para otros usos, excepto la empresa y los usuarios autorizados. Por cualquier operación o instalación incorrecta al usuario oa un tercero, no nos hacemos responsables del deber.
- Para los daños causados por factores antrópicos o razones inevitables, no pagamos la pérdida ni mantenemos de forma gratuita, consulte nuestros términos de servicio posventa.
- No desmonte la cerradura si no es un técnico; si es necesario, realice las operaciones bajo la guía de un técnico.
- Aviso: puede haber una pequeña diferencia entre las imágenes del producto y el producto real, sujeto a nuestros productos reales.
- Después de cambiar la batería, no tire la batería, reembolse amablemente a la papelera de reciclaje en caso de contaminación.

7 PREPARANDO LA INSTALACIÓN

7.1 Líneas de dibujo

Dibuje una línea central horizontal dentro y fuera de la puerta a 1 metro del suelo. Doble la plantilla del orificio, haga la línea central de la manija en la línea central horizontal de la puerta, luego dibuje las líneas del orificio en la parte delantera y lateral

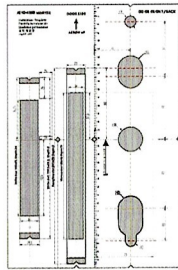

Plantilla

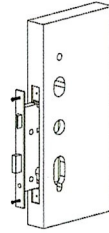

Horadar



Desarmador



7.2 Determinando la manija

La mano de una puerta se determina desde el lado seguro de la puerta. El término "seguro" significa el lado desde el que inicialmente desbloquea e ingresa



la mano de una puerta se determina desde el lado seguro de la puerta. El término "seguro" significa el lado desde el que inicialmente desbloquea e ingresa

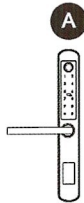
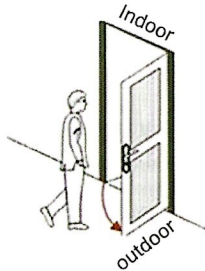
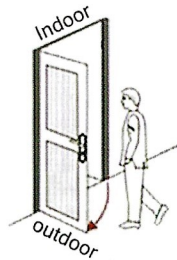
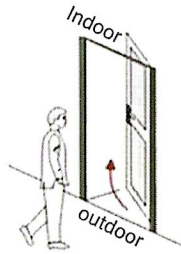
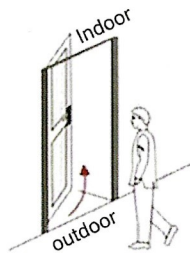

Empuje izquierdo

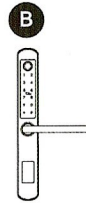

Empuje derecho

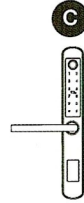

jale izquierdo

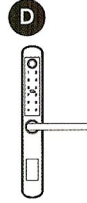

jale derecho

7.3 Cambiar la manija

1. Ajustar la dirección de la manija

- 1.1 Utilice la llave allen para retirar el tornillo de la manija
- 1.2 Retire la manija
- 1.3 Girar a un ángulo de 180 grados y ajustarlo a la dirección deseada
- 1.3 Apriete el tornillo con la llave allen
- 1.5 Ajuste la dirección del embrague como se muestra a la derecha

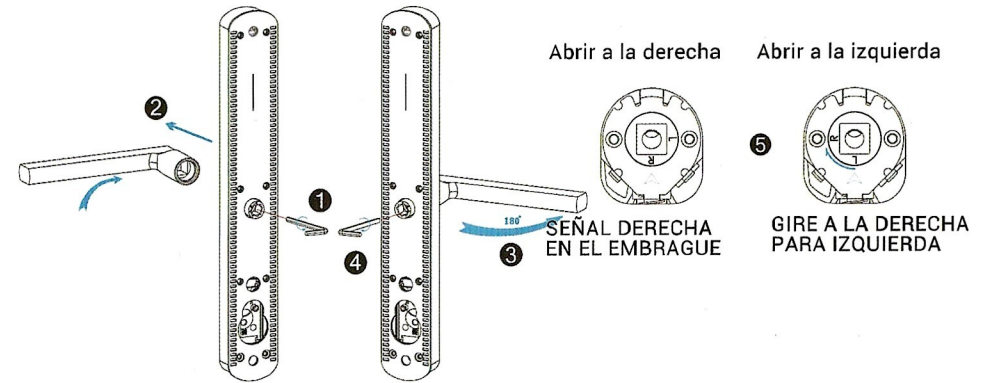

Abrir a la derecha

Abrir a la izquierda

SEÑAL DERECHA EN EL EMBRAGUE

GIRE A LA DERECHA PARA IZQUIERDA

2. Ajustar la dirección de la manija posterior

- 2.1 Utilice la llave allen para retirar el tornillo de la cubierta de la manija
- 2.2 Retire la manija
- 2.3 Girar a un ángulo de 180 grados y ajustarlo a la dirección deseada
- 2.4 Apriete el tornillo con la llave allen
- 2.5 Ajuste la manija por si esta estuviese demasiado dura

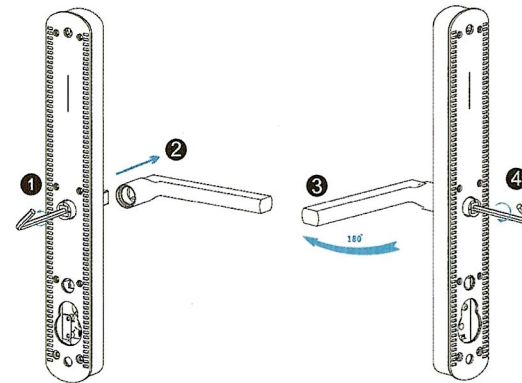

8 INSTALAR LA CERRADURA

Ensamblar la mortaja

Ensamble la mortaja (C) en la ranura la cual estará perforada según la plantilla

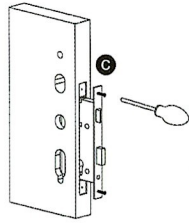

8.3 Ensamblar el panel frontal

Ajustar el panel frontal en la puerta (externa)

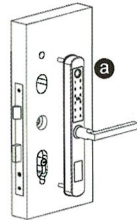

8.5 Ensamblar el cerradero y la caja

Ponga la caja del cerradero dentro de la ranura y ajuste el cerradero con los tornillos

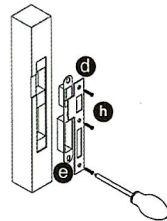

8.7 Comprobar la cerradura

Ponga 4 baterías alcalinas en el contenedor de baterías y compruebe con la contraseña de fábrica o con la APP

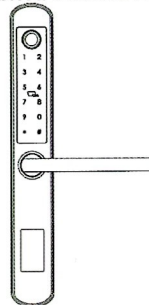

6

Ensamblar el cilindro

Ajuste el cilindro (K) con el tornillo largo a través del agujero de la carátula

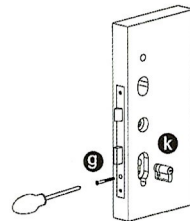

8.4 Ensamblar el panel trasero

Apriete el panel trasero con el panel frontal con los dos tornillos largos (f).

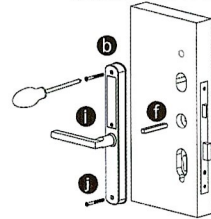

8.6 Comprobar la llave mecánica

Compruebe desbloquear la puerta con la llave y ajuste la posición si esta no estuviera suave.

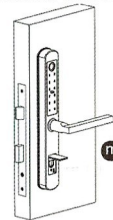

8.8 Ajustar el panel de la cerradura

Después de la prueba, ajuste la posición del panel de bloqueo o los tornillos si estuviese muy ajustado

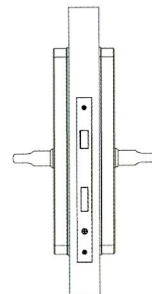

Operaciones para la cerradura Digital Bluetooth

Busque en APP Store o en la Android Store para descargar nuestra aplicación e instálelo o escanee el código QR que proporcionamos para instalar la APP.

También puede recurrir a nosotros para descargar el software, lea esto



Buscar en Google Play o en la APPLE Store como TTlock

Attention

•Active la función Bluetooth de su dispositivo antes de iniciar cualquier operación

1. Agregar una cerradura inteligente a tu teléfono

• Cuando agregue la cerradura a la puerta, las operaciones deberán realizarse cerca de la cerradura

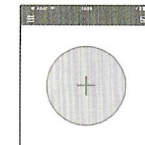
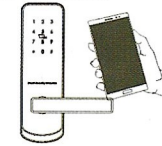

Paso 1: Clic "+" Boton



Paso 2: Seleccione la cerradura



Paso 3: Haga clic en el nombre del dispositivo cerradura

▪ En el paso 3, habrá un + después de que el nombre de la cerradura de la puerta no se pueda agregar si no hay un signo "+". La interfaz volverá a la lista de claves después de agregar con éxito. Si la operación falla, repita los pasos anteriores y vea la lista de dispositivos en el paso 3. Asegúrese de que su teléfono móvil esté encendido con la función bluetooth y que la cerradura de la puerta ya esté alimentada con la batería.

▪ si no es el administrador de la cerradura, comuníquese con el administrador del dispositivo y solicite la autorización secundaria para este bloqueo.

▪ Esta función requiere que los receptores instalen la aplicación en su teléfono y registren una cuenta ya

2. Enviar una ekey permanente



Paso 1: Haga clic en el dispositivo



Paso 2: Haga clic en ekey



Paso 3: escriba la información del receptor

3. Enviar una ekey de un sólo uso

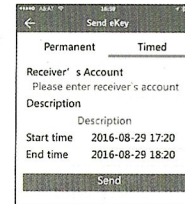

• Durante el período de tiempo autorizado, el receptor puede desbloquear la cerradura sin límite de tiempo, después de la limitación de tiempo, se invalidará automáticamente.

4. Enviar una ekey de rango de tiempo

• El código de acceso tiene cuatro tipos: permanente, temporizado, cíclico y de un sólo uso. Puede configurar el código de acceso en consecuencia

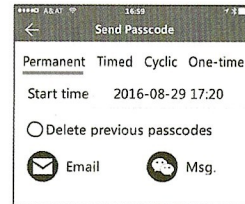

• El código de acceso permanente no caducará, pero el administrador puede eliminarlo de la lista de usuarios en cualquier momento.

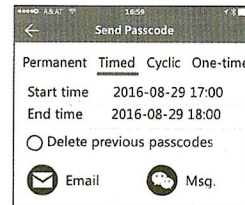

• Aviso: si marca [Eliminar contraseña del código], se eliminarán todas las contraseñas que se hayan utilizado en el candado mientras que la nueva contraseña generada se utiliza por primera vez.

• El código de acceso se utilizará una vez dentro de las 24 horas posteriores a la hora de inicio; de lo contrario, no será válido.



7

Los ciclos del código de acceso cíclico son de una semana y se pueden usar de forma cíclica durante un período de tiempo definido. Por ejemplo, si el tiempo es válido cuando se configura de 10:00 a 20:00 todos los fines de semana, el usuario solo puede abrir la puerta a las el tiempo de fraguado cada fin de semana y no puede abrir la puerta en ningún otro momento. El código de acceso se utilizará una vez dentro de las 24 horas posteriores a la hora de inicio; de lo contrario, no será válido.

5. Enviar una ekey de un sólo uso

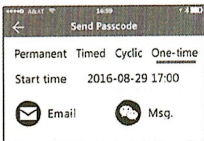

- El código de un sólo uso será válido por 6 horas desde su inicio; de otra manera será invalidado

6. Administración de usuario

- Existen 4 tipos de códigos de acceso: Permanente, Por tiempo cíclico y de un sólo uso. Podrá asignar uno respectivamente

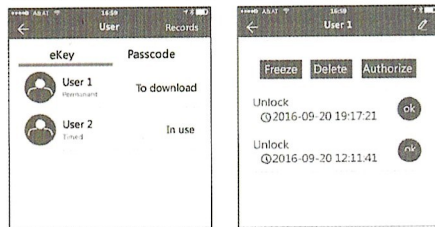

- En la lista de administración de usuarios de ekey, haga clic en el usuario para realizar la operación correspondiente:

[modificar validez]: haga clic en para modificar el período de validez de la ekey anterior del usuario

[Freeze] La clave de usuario se puede congelar temporalmente para que se deshabilite la función de desbloqueo

La función se puede recuperar después de eliminar la congelación.

[Authorize] El receptor para dar una clave electrónica o contraseña a otros usuarios, en todas las operaciones anteriores, los teléfonos de las partes deben conectarse a Internet, si los usuarios no pueden conectarse a la red correctamente, el comando de administrador será respondido después. Internet está conectado

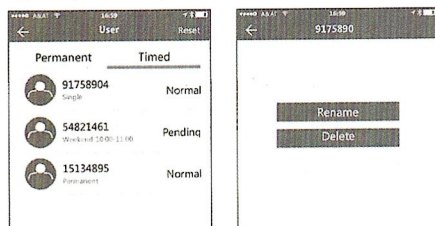

- En la lista de administración de usuarios con contraseña, puede etiquetar al usuario. Haga clic en el usuario para realizar la operación correspondiente:

[Rename] Esta función puede etiquetar al usuario y facilitar la gestión de contraseñas

[Delete] Esta función puede eliminar a los usuarios directamente

7. Consulta de registros de desbloqueo

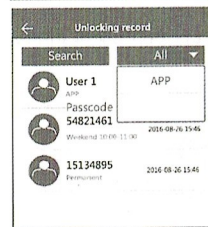

- Cada vez que el usuario común abre la cerradura con la ekey enviada por el administrador, se generará automáticamente un registro y se enviará a la aplicación del teléfono del administrador.

Attention

- si un teléfono ha agregado un bloqueo, no puede ser agregado por otro teléfono nuevo a menos que:
 1. El administrador anterior lo eliminó de su APP junto al candado.
 2. El botón de reinicio en la cerradura se presiona durante mucho tiempo para la inicialización

- Eliminar el código de acceso, debe operarse junto a la cerradura
- Ingrese a la interfaz del software y haga clic en el botón "=" para agregar bloqueos como sugiere la lista emergente.

8. Configuración de la llave

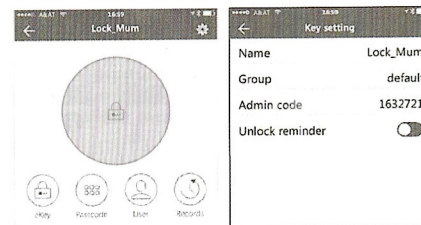

- Ingrese a la interfaz del dispositivo y haga clic en el botón "=" para nombrar el dispositivo y ver el código de acceso del administrador actual

9. Eliminar el bloqueo

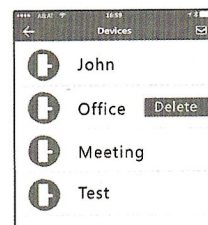

Para eliminar el bloqueo: deslice el nombre hacia la izquierda y busque "eliminar", puede eliminar el bloqueo en la aplicación. También deberá presionar prolongadamente el botón de reinicio en la parte posterior del panel frontal para configurar la cerradura al estado de fábrica. Entonces el otro usuario puede agregar este bloqueo como nuevo dispositivo.